



# DX55W

Potencia del motor: SAE J1349, neto 40,8 kW (54,7 hp) a 2.400rpm

Peso en operación: 5.550 kg (12.236 lb)

Capacidad de la cuchara (SAE) : 0,175 m<sup>3</sup> (0,23 yd<sup>3</sup>)



Las fotos pueden incluir equipamientos opcionales



“Cuando hay algo más por hacer,  
Doosan logra hacer más”



**DX**  
**55w**



La nueva excavadora hidráulica DX55W tiene todas las ventajas del modelo previo, el Solar y ahora ofrece un mayor valor agregado para el operador.

La nueva excavadora DX55W ha sido desarrollada con el concepto de “proveer el máximo valor para el usuario final.” Lo que se traduce, en términos concretos, en:

**La productividad mejorada** y la mayor economía de combustible son atribuibles a la optimización electrónica del sistema hidráulico, y al motor DOOSAN mejorado.

**Una ergonomía mejorada** que incrementa el confort y la excelente visión panorámica, aseguran un entorno de trabajo seguro y agradable.

**Una mayor confiabilidad se ha logrado** a través del uso de materiales de alto rendimiento en combinación con nuevos métodos de análisis de fatiga estructural, que han hecho posible el aumento de expectativa de vida útil de los componentes, y en consecuencia han permitido reducir los costos operativos.

**Los menores requisitos** de mantenimiento han incrementado la disponibilidad de la excavadora y reducido los costos operativos.



# Confort

DX55W

Esta máquina para trabajos de exigencias estándar, ofrece un área operativa espaciosa que se encuentra solamente en los equipos para trabajos medianos o de tipo pesado. Los controles de trabajo en la cabina han sido diseñados ergonómicamente para asegurar la conveniencia y el confort del operador. Y resultan en el confort del operador, y una mayor conveniencia en la operación.



Buena visibilidad (Campo visual de 360°)

La cabina del operador ha notablemente incrementado su espacio y su buena visibilidad está asegurada por el acceso mejorado por el lado izquierdo del chasis y tiene una excelente visión en todas las direcciones.

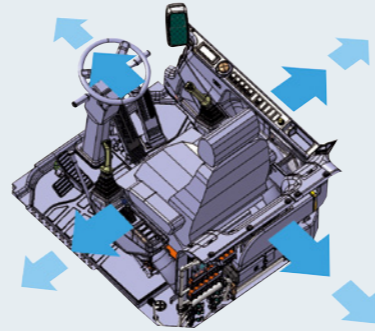

Cámara de Posición Trasera



Ventana frontal



Ventana trasera



Ventana inferior



Espejos laterales Derecho/Izquierdo

## Cabina de Operaciones Confortable

Los controles operativos en el interior de la cabina están dispuestos de manera ergonómica y conveniente. Eso permite lograr una máxima eficiencia operativa. Se ha instalado un equipo de aire acondicionado de alta capacidad que le otorga confort al operador en cualquier estación del año. La amplia y espaciosa cabina provee al operador de una amplia visibilidad que le permite observar de la mejor forma posible las condiciones del trabajo a realizar.



Termómetro para el Agua de Enfriamiento

Indicador de Nivel de Combustible

Panel de Instrumentos LED de Tipo Fijo

## Panel de Instrumentos LED de Tipo Fijo

El panel centralizado provee una información completa referida al estatus del equipo, en un formato de fácil lectura. El panel de alta calidad es a prueba de agua y toda la información puede ser observada de un único golpe de vista.



Filtro del Aire Acondicionado

## Aire Acondicionado y Descongelador de Alta Eficiencia

La capacidad del aire acondicionado ha sido significativamente incrementada y los ventiladores se han colocado adelante y por detrás del asiento del operador a los efectos de maximizar la eficiencia del equipo. Un descongelador ha sido instalado para evitar que la escobilla limpia cristales frontal se congele bajo condiciones de clima frío, y de tal manera incrementar la seguridad de las operaciones.



## Entrada y Salida Ampliadas

Se ampliaron el acceso y la salida del vehículo para mejorar la accesibilidad. En función de la maximización del espacio de trabajo en la parte delantera, ha sido posible minimizar los factores inconvenientes durante la operación del equipo.



## Conjuntos de Controles

Los conjuntos de controles izquierdo y derecho están ubicados de manera ergonómica para que su operación sea conveniente. Los mismos poseen una superficie amplia, tal que permite la instalación de diferentes opciones de conmutadores y controles. Su diseño compacto realizado en material sintético, contribuye a que la cabina presente un ambiente confortable para el operador.



## Conmutador

Los conmutadores están ergonómicamente ubicados y maximizan las facilidades del operador.



## Panel de control del Aire Acondicionado

El equipo de aire acondicionado de 5 modos posibles, puede ser controlado en función del modo y rendimiento seleccionados por el operador.

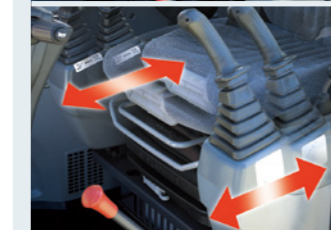
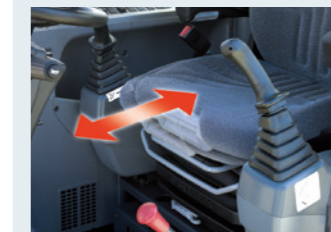

Confortable asiento deslizable de dos posiciones de regulación.



Confortable Asiento Reclinable

## Asiento con Suspensión

Dado que la posición y el ángulo del respaldo del asiento es regulable, unido al control para deslizar en forma horizontal el asiento en cualquiera de las dos posiciones posibles, el asiento puede ser controlado de acuerdo a las preferencias personales del operador; el que además dispone de un bolsillo en la parte trasera del respaldo, un soporte lumbar y un calefactor de asiento. (Opción)



## Control de Pala Frontal

Al efecto de asegurar un acceso fácil y conveniente, el control de la Pala Frontal está ubicado en la parte de arriba del conjunto de controles izquierdo.



## Basculado Manual

Dado que la parte superior del conjunto del volante puede ser fácilmente basculada mediante la simple operación de una palanca frontal, el operador puede entrar y salir de la cabina en forma más fácil.



## Palanca de Transmisión

Dado que se ha adoptado el método de transmisión hidráulica, la transmisión es posible aún después de la parada. Gracias al sistema de transmisión que es más conveniente de operar, los movimientos en el lugar de trabajo resultan mucho más fáciles.



## Joystick

Las palancas joystick de tipo hidráulico poseen agarres muy confortables que permiten al operador llevar a cabo operaciones precisas de una manera fácil. Debido a los 3 conmutadores existentes en la parte superior, cada uno de los elementos comandados puede ser operado con facilidad.



## Placa de Pedales de piso (Alfombrada en Goma)

El pedal del martillo (izquierda) está instalado en una ubicación espaciosa y convenientemente ubicada. Adicionalmente, la alfombra de goma del piso contribuye a agregar confort al ambiente de la cabina.



Amplio Espacio para Guardar Objetos



Bolsillo del Asiento Trasero



Montado sobre Goma



# Rendimiento

**DX55W**

La excavadora DX55W asegura el mejor rendimiento y la fuerza de excavación más potente y un sistema hidráulico de alta tecnología, para la mayor eficiencia operativa en cualquier sitio de trabajo! El excelente rendimiento constituye su principal característica! Su excelente rendimiento unido a su seguridad contribuye a que las operaciones sean más seguras y convenientes.



**Giro de la Pluma**  
La conveniente función de giro de la pluma confiere la capacidad de efectuar trabajos en áreas muy estrechas. El soporte de pluma de nuevo diseño y el tamaño del cilindro potenciado de giro de pluma aseguran una función de giro de pluma estable y de alto rendimiento.

Radio mín. giro frontal: 1.980 mm (6'6")

Radio mín. giro trasero: 1.650mm (5'5")

Ángulo giro derecho: 50°

Ángulo giro izquierdo: 80°

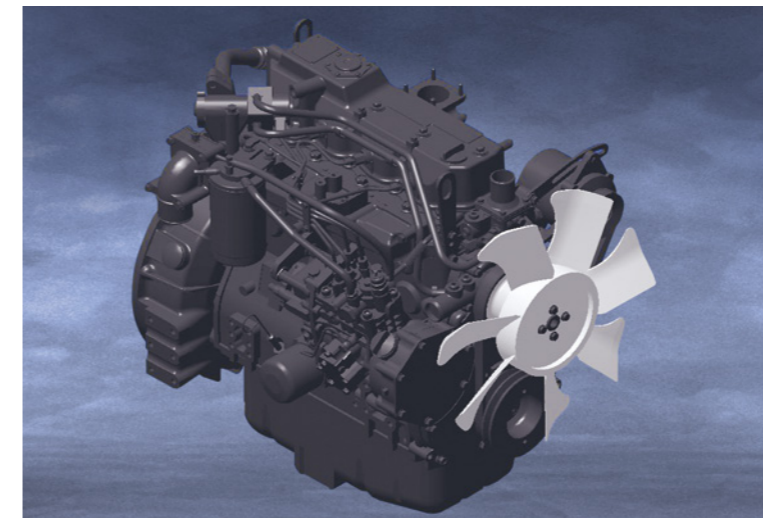

**YANMAR 4TNV98**  
El motor de 54,7 hp (SAE J1349, neto) produce un nivel de potencia excepcional y es conocido por su durabilidad. Eso se traduce en una excelente operatividad en situaciones de altas exigencias de carga. Adicionalmente, el equipo produce un bajo nivel de ruido y bajas emisiones lo que resulta favorable para operar en áreas sensibles y durante la noche.



**Dial de RPM dial / Baja potencia sin carga**  
Gracias al control electrónico del motor, las revoluciones óptimas pueden ajustarse con precisión en función de la carga de trabajo del motor. Debido a que el control de la función de baja potencia sin carga se aplica en forma estándar, el ahorro de combustible es considerable.

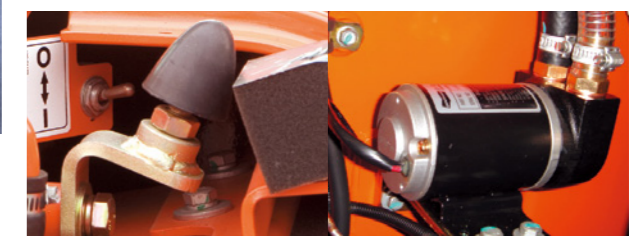

**Bomba de Combustible de Auto Alimentación**  
Para reducir el inconveniente del reaprovisionamiento del combustible en el lugar de trabajo, se ha instalado una bomba de combustible de auto alimentación.



**Soplado al Exterior**  
Debido a que la temperatura del aire que ingresa a la cabina se reduce al descargar el aire que fluye desde la parte exterior del radiador, es posible asegurar un ambiente de trabajo agradable dentro de la cabina.



**Una Pala Frontal Grande**  
Debido al incremento de la velocidad del movimiento ascendente o descendente de la pala frontal, se ha logrado maximizar la eficiencia del trabajo. En función que el escudo frontal contra el barro se extiende de lado a lado, el barro no irá hacia la parte de atrás de la pala mientras se realiza el trabajo.



**Altas Posibilidades de Regulación y Capacidades de Trabajo**  
Gracias a la potente fuerza impulsión del motor de alto rendimiento y el extendido límite de ángulo de giro dentro del mismo rango, el equipo muestra capacidades distintivas para trabajar en terrenos inclinados.



**Dispositivo de Giro**  
Debido a que el torque se ha incrementado en aproximadamente un 10% comparado con el modelo anterior, la eficiencia del trabajo está asegurada. En función que el aceite de lubricación del reductor de giro se utiliza también como fluido hidráulico, no se requerirá una lubricación adicional, ni tampoco reponer lubricante.



**Válvula Principal de Control**  
El equipo puede ser controlado con precisión en operaciones simples como complejas. Para operaciones complejas, se ha adoptado un circuito para asegurar la operación frontal óptima. Gracias a la función de retención de la pluma, se evita que la misma descienda por sí misma.

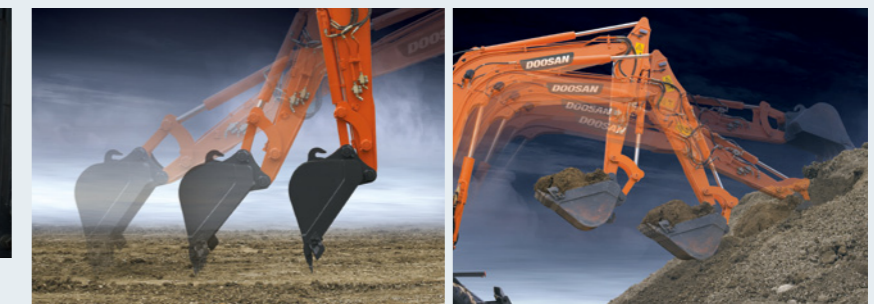

**La velocidad frontal se ha acelerado un ↑**  
Dado que la velocidad de la pluma y el brazo se aceleró un 20% en comparación con el anterior modelo, es posible realizar más trabajo en el mismo tiempo. En la nivelación, es posible efectuar una operación detallada dado que el joystick de la cabina ha sido mejorado a tal fin.\*

\* Los valores medidos se basan en nuestros ensayos, y el equipo comparado es el Doosan modelo V.



# Confiabilidad

DX55W

La confiabilidad de un ítem de la planta contribuye a los costos operativos durante toda su vida útil. DOOSAN utiliza técnicas de diseño asistido por ordenador, materiales de alta duración y estructuras que se someten a ensayos bajo condiciones extremas.

La durabilidad de los materiales y la longevidad de las estructuras son nuestras prioridades.

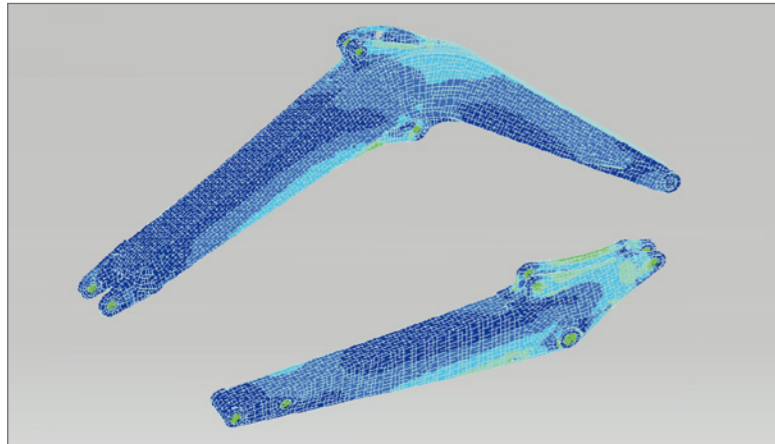

### Pluma Reforzada

La forma de la pluma ha sido optimizada mediante un diseño por elementos finitos, permitiendo que las cargas resulten uniformemente distribuidas a lo largo de la estructura. Lo anteriormente dicho, en combinación con un mayor grosor del material, se traduce en un incremento de la durabilidad y confiabilidad debido a una limitación de la fatiga del elemento.

### Conjunto del Brazo

En el conjunto del brazo se ha logrado una mayor resistencia en función del uso de elementos fundidos y refuerzos alrededor de la saliencias para incrementar su vida útil.

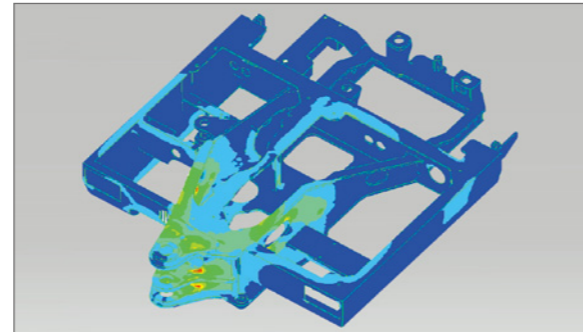

### Armazón en D

El armazón en D y el armazón del chasis, agregan resistencia y minimizan la distorsión causada por los impactos.

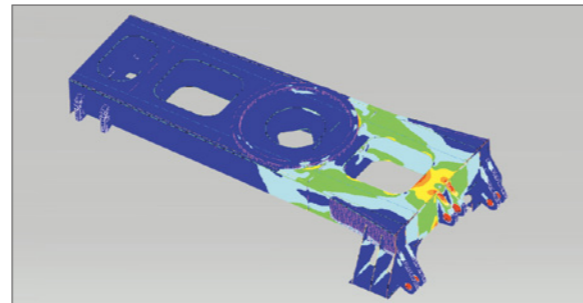

### Diseño por Análisis de Fatiga (FEM) y la Manufactura Innovadora

La Técnica Permite Obtener un Chasis de Ruedas Fuerte y estable. Dado que el Armazón del Chasis y la Cuchilla de la Pala Frontal están diseñados mediante técnicas de avanzada y verificaciones de confiabilidad utilizando herramientas CAD en 3 dimensiones, ha sido posible mejorar la duración y la confiabilidad.



### Buje

Para la pluma, el brazo y la cuchara se utilizan bujes de metal sinterizado de alta lubricación, con el fin de incrementar la vida útil y extender los intervalos de lubricación a 250 horas.



### Espaciador de Polímero

Al utilizar espaciadores realizados en polímeros, la conexión y desgaste de las superficies laterales de los pernos de unión ha sido prevenida cuando se opera el frente del equipo.



### Placa de Protección

Debido a la instalación de una cubierta de acero en la superficie frontal de los ejes delantero y trasero, el problema del daño en la cubierta central de aluminio ha sido básicamente resuelto.

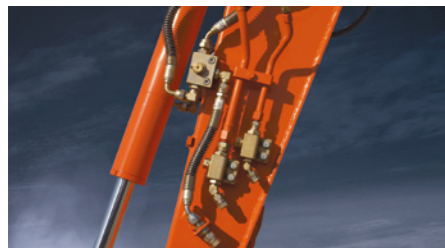

### Válvula de Prevención de Pérdidas de Aceite Delantera

Dado que el método operativo de la válvula ha sido mejorado, no se producen fugas de aceite aún bajo altas presiones, lo cual significa disponer de un rendimiento de trabajo más estable.



### Lámpara Superior

En función que la visibilidad ha sido mejorada ya sea de día como de noche, las facilidades de realizar trabajos se han visto incrementadas.



### Llave de Combinación

Debido a que se utiliza una llave múltiple en la tapa de combustible cromada, y para la perilla cromada de la cerradura, la seguridad se ha incrementado.



### Diseño del Chasis de Ruedas

Un armazón rígido soldado provee una excelente durabilidad. La disposición eficiente de las líneas hidráulicas, las protecciones de la transmisión y los ejes aptos para trabajos pesados, hacen que el chasis de ruedas sea el elemento perfecto para las aplicaciones de la excavadora. Ambos estabilizadores de apoyo y la pala frontal son de tipo perno, lo cual otorga una máxima flexibilidad. Está disponible en calidad de herramienta de trabajo opcional una barra para trabar.



### Excelente Estabilidad de Trabajo y Oscilación

Dado que el centro de gravedad se ha desplazado a la parte trasera, se ha podido prevenir las oscilaciones. El eje realiza un trabajo mucho más estable en lugares desparejos o terrenos accidentados gracias al amplio rango de ajustes posibles ya sea en sentido ascendente como descendente.



### Cilindro de Ariete Hidráulico de Diámetro Incrementado

En función que el cilindro del ariete hidráulico se ha incrementado en un 36% comparado con el anterior modelo y la distancia de soporte se ha incrementado, la estabilidad del equipo ha mejorado mucho. Gracias a la adopción del sistema de auto traba del ariete hidráulico, el funcionamiento del equipo ahora es mucho más conveniente.



### Despeje desde el Suelo hasta el Eje

Dado que la transmisión está fijada en la parte más alta, se posibilita un tránsito más fácil en superficies desparejas o barrosas.



### Sensor de Capacidad de Carga (Opcional)

En función que el sensor detecta el peso del material que se está elevando y emite un sonido de alarma toda vez que la capacidad de izado se encuentra excedida, el trabajo puede realizarse con mayor seguridad.



### Armazón del Chasis de Tipo Curvo

Dado que la estructura ha cambiado al tipo curvo en los equipos medianos y grandes, la durabilidad se ha incrementado notablemente.



### Altura del Cojinete de la Unión Giratoria

En función que la altura del cojinete de la unión giratoria se ha reducido un 65% en comparación con el modelo anterior, la estabilidad ha mejorado en forma notable.

\* Los valores medidos se basan en nuestros ensayos, y el equipo comparado es el Doosan modelo V.



# Mantenimiento

DX55W

La tecnología más avanzada desarrollada por Doosan ha sido integrada dentro de la excavadora DX55W, a fin de proveerle de un potente rendimiento y un simple y fácil mantenimiento. En función de lo anterior, el operador cuenta con convenientes puntos de control para el mantenimiento y así poder maximizar la eficiencia del trabajo de la DX55W.



## Facilidad de Mantenimiento

El acceso a los diversos radiadores es realmente fácil, lo que facilita su limpieza. El acceso a las diversas partes del motor se realiza desde la parte superior y a través de paneles laterales.



## Contrapeso y Cubierta

Dado que el contrapeso es de fundición, las deformaciones debidas a impacto se han minimizado. Gracias a que el capó está hecho con metton, el motor se encuentra protegido frente a objetos externos.



## Radiador

El radiador de gran capacidad provee en excelente rendimiento bajo severas y continuadas condiciones de operación.

La pantalla contra polvos que se puede montar sobre el frente del enfriador de aceite previene los recalentamientos provocados por la suciedad.



## Condensador

Dado que se encuentra montado un tipo de condensador separado, el rendimiento refrigerante del condensador es excelente y la limpieza es más fácil.



## Filtro de Aceite/Filtro de Combustible

El filtro de aceite del motor está unido al cuerpo del motor y se extiende hacia afuera, facilitando así el mantenimiento.



## Respirador de Aire

El respirador de aire de gran capacidad protege la bomba de posibles daños originados por fenómenos de cavitación. Dado que al realizar el reemplazo es posible cambiar solamente el elemento interno en lugar del conjunto, dicha operación se ha vuelto más práctica.



## Caja de Herramientas y Compartimentos para Guardar Objetos

Para guardar herramientas se dispone de un amplio compartimento cerrado con llave que está ubicado en el costado izquierdo del chasis de ruedas, mientras que los compartimentos para guardar grasa están ubicados en el lado derecho del mismo.

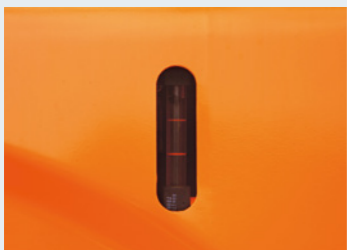

## Indicador de Nivel de Aceite Hidráulico

El nivel de aceite hidráulico puede ser fácilmente verificado mediante el medidor de nivel ubicado en el costado del tanque de aceite hidráulico.



## Tuberías de Grasa

Las tuberías de grasa integradas están diseñadas para un mantenimiento fácil del cojinete de giro y el cilindro de giro.



## Filtro de Aire

El filtro de aire forzado de gran capacidad elimina más del 99% de las partículas suspendidas, reduciendo el riesgo de contaminación del motor y haciendo que la limpieza y los intervalos entre cambios de cartuchos sean más espaciados.



## Silenciador

Debido a que se ha instalado un pequeño silenciador, el ruido y el calor se han minimizado.



## Baterías

Al abrir la cubierta de la batería, el operador puede fácilmente verificar las partes.



## Separador de agua

Dado que el separador de agua se utiliza para prevenir las fallas de funcionamiento en el sistema de combustible del motor causadas por agua eventualmente presente en el combustible, el operador puede fácilmente verificar dicha circunstancia consultando el indicador.



## Compresor

Se ha previsto un espacio suficiente para ajustar, o eventualmente reemplazar la correa del ventilador. Dado que los intervalos de control se han extendido considerablemente hasta las 250 hs, en función de la instalación de una correa de tipo B, el servicio de mantenimiento se ha visto favorecido.



## Motor montado sobre goma

En función de haber adoptado una suspensión para el motor de goma tipo sándwich y que posee una excelente durabilidad y resistencia al polvo, las vibraciones del motor no se transmiten al equipo.



# DX55W

## Especificaciones Técnicas

### MOTOR

<b>Modelo</b>	YANMAR 4TNV98-E
<b>Cantidad de cilindros</b>	4
<b>Potencia al volante nominal</b>	40,8 kW (54,7 hp) a 2.400 rpm (SAE J1349, neto)
<b>Torque máx.</b>	21,0 kgf.m (206 Nm) a 1.550 rpm
<b>Desplazamiento del pistón</b>	3.319 cc (202,5 pulg.3)
<b>Diámetro y carrera</b>	Φ98 mm x 110 mm (3,9" X 4,3")
<b>Arranque</b>	12 V / 3 kW
<b>Baterías</b>	1 x 12 V / 100 Ah
<b>Alternador</b>	12 V / 60 Ah

### SISTEMA HIDRÁULICO

2 Bombas a pistón de desplazamiento variable axiales en tándem.  
2 Bombas de engranajes y válvula de control sección (enrollado-11) de construcción en bloque.  
Este diseño original posibilita efectuar operaciones ya sea combinadas como independientes con todas las funciones y las palancas de tipo joystick.

<b>Bombas principales</b>	2 bombas a pistón de desplazamiento variable axial caudal máximo: 2 x 60 l / min (2 X 15,9 US gpm, 2 X 13,2 Imp gpm)
<b>Bomba piloto</b>	Bomba de engranajes – caudal máximo: 20 l / min (5,3 US gpm, 4,4 Imp gpm)
<b>Presión máxima del sistema</b>	Pluma/Brazo/Canasta: 230 kgf/cm <sup>2</sup> (225 bar) Desplazamiento: 230 kgf/cm <sup>2</sup> (225 bar) Giro: 210 kgf/cm <sup>2</sup> (205 bar)

### ARMAZÓN DE LA SUPERESTRUCTURA GIRATORIA

Una consistente, y totalmente reforzada armazón. Se utilizan placas de acero de gran espesor para incrementar la robustez.

### CILINDROS HIDRÁULICOS

Se utilizan vástagos de pistones y tubos de alta resistencia. Un mecanismo de absorción de impactos está provisto para los cilindros de la pluma y el brazo para asegurar un funcionamiento libre de impactos y extender la vida útil de los cilindros.

Cilindros	Cantidad	Agujero x diámetro del vástago x recorrido
Pluma	1	110 X 60 X 712mm(4,3" X 2,3" X 2'4")
Brazo	1	85 X 55 X 873mm(3,3" X 2,2" X 2'10")
Cuchara	1	80 X 50 X 600mm(3,1" X 1,9" X 2')
Pala Frontal	1	110 X 60 X 160mm(4,3" X 2,4" X 6,3")
Giro de la Pluma	1	95 X 50 X 558mm(3,7" X 2,0" X 1'10")

### CABINA DEL OPERADOR

Una cabina espaciosa, aislada de vibraciones e impactos y de bajo nivel de ruido, vidrios de seguridad en las ventanas de los cuatro costados con excelente visibilidad en todas direcciones.  
La ventana frontal se desliza hacia arriba y se aloja en el techo, y la ventana del lateral derecho puede abrirse a fines de ventilación. Asiento de suspensión totalmente regulable. Acondicionador de Aire. Cabina según estándar ISO.

Niveles de Ruido (valores dinámicos)	
<b>Ruido Externo Nivel LwA</b>	
Nivel de potencia de Ruido Garantizado	97,4dB (A) (2000/14/EC)
<b>Ruido de Operador LpA</b>	
	76dB (A) (ISO 6396)

### CONTROL. PALANCAS DE IMPLEMENTO 2

Palanca desplazamiento de pedal tipo de control de presión piloto. La palanca derecha es para el control de la pluma y el brazo, la palanca izquierda el para el control del giro del brazo.

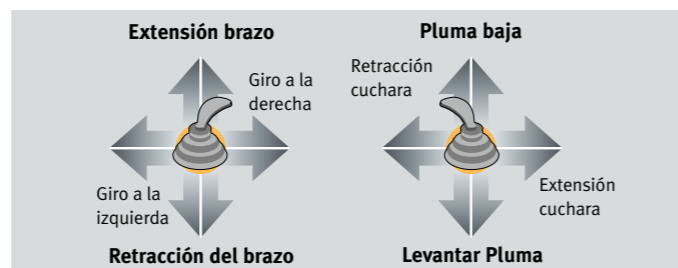

### MECANISMO DE GIRO

Motor de pistón axial de alto torque, con engranaje de reducción planetario en baño de aceite.  
El cojinete de giro es de fila simple, tipo cojinete de bolas resistente a esfuerzos de cizalla con engranaje interno endurecido por inducción. El engranaje interno y el piñón están sumergidos en lubricante. Un bloqueador de giro asegura la estructura superior en caso de transporte.

<b>Velocidad de Giro</b>	8,7 rpm
<b>Radio giro trasero</b>	1.650 mm (5'5")

### IMPULSIÓN

Impulsión totalmente hidrostática, transmisión mecánica 2 cambios de velocidad, desplazamiento variable, alto torque, motor de pistón axial, controles por pedal para un desplazamiento suave, eje delantero con cubo tipo reductor de dirección y eje trasero rígido.

<b>Velocidad desplazamiento (Alta/Baja)</b>	30/10 km/h (19 /6 mph)
<b>Fuerza de tracción máxima</b>	3.300 kgf (7.275 lbf)
<b>Cuesta máxima</b>	35° / 70%

### TREN DE RUEDAS RODANTE

Tren de ruedas con armazón resistente a trabajos pesados, de estructura completamente soldada y libre de tensiones. Los materiales utilizados responden a las máximas exigencias de robustez. Pernos de unión tratados térmicamente. 12-16,5-12PR (OTR) neumáticos individuales sin cámara, eje delantero hidráulicamente oscilante (+/-5').

### CUCHARA

Capacidad		Ancho		Peso	Recomendación	
PCSA, colmada	CECE colmada	Sin cortadores laterales	Con cortadores laterales		3.000 mm (9'10") Pluma	
0,175m <sup>3</sup> (0,229yd <sup>3</sup> )	0,15m <sup>3</sup> (0,196yd <sup>3</sup> )	654mm (2'2")	724mm (2'5")	141 kg (311 lb)	B	
0,19m <sup>3</sup> (0,249yd <sup>3</sup> )	0,17m <sup>3</sup> (0,222yd <sup>3</sup> )	712mm (2'4")	784mm (2'6")	150 kg (331 lb)	B	
0,07m <sup>3</sup> (0,092yd <sup>3</sup> )	0,06m <sup>3</sup> (0,078yd <sup>3</sup> )	300mm (1')	362mm (1'2")	96 kg (212 lb)	A	

A. Apropiado para materiales con densidad de 2.000 kg/m<sup>3</sup> (3.370 lb/yd<sup>3</sup>) o menos  
B. Apropiado para materiales con densidad de 1.600 kg/m<sup>3</sup> (2.700 lb/yd<sup>3</sup>) o menos  
C. Apropiado para materiales con densidad de 1.100 kg/m<sup>3</sup> (1.850 lb/yd<sup>3</sup>) o menos

### FRENOS

Frenos de discos secos totalmente sellados operados en forma totalmente hidráulica y eje trasero con freno de estacionamiento de discos secos sellados operados hidráulicamente.

### PESO

Peso en operaciones, incluyendo neumáticos individuales y una pala frontal de 1.920mm, o neumáticos dobles y una pala frontal de 2.290mm, operador, lubricante, enfriador, tanque de combustible lleno y el equipamiento estándar. Los pesos son con una cuchara de 141 kg (311 lb).

Brazo (mm)	Pala Frontal (largo x altura mm)	Neumáticos	Máquina	Eje Delantero	Eje Trasero
1.600	1.920 x 500	Single	5.550 kg (12.235lb)	2.650 kg (5.842 lb)	2.900 kg (6.393 lb)
	2.290 x 500	Twin	5.910 kg (13.029 lb)	2.830 kg (6.238 lb)	3.080 kg (6.790 lb)
1.900	1.920 x 500	Single	5.570 kg (12.280 lb)	2.690 kg (5.930 lb)	2.880 kg (6.350 lb)
	2.290 x 500	Twin	5.930 kg (13.073 lb)	2.870 kg (6.327 lb)	3.060 kg (6.746 lb)

### CAPACIDADES DE REAPROVISIONAMIENTO

<b>Tanque de combustible</b>	120 l (31,7 US gal, 26,4 Imp gal)
<b>Sistema de enfriamiento (Capacidad del radiador)</b>	10 l (2,6 US gal, 2,2 Imp gal)
<b>Aceite para Motor</b>	11,6 l (3,1 US gal, 2,6 Imp gal)
<b>Transmisión final (cada una)</b>	1,5 l (0,4 US gal, 0,3 Imp gal)
<b>Sistema hidráulico</b>	147,8 l (39 US gal, 32 Imp gal)
<b>Tanque hidráulico</b>	72 l (19 US gal, 16 Imp gal)



# DX55W

## Dimensiones

# DX55W

## Rangos de trabajo

### DIMENSIONES

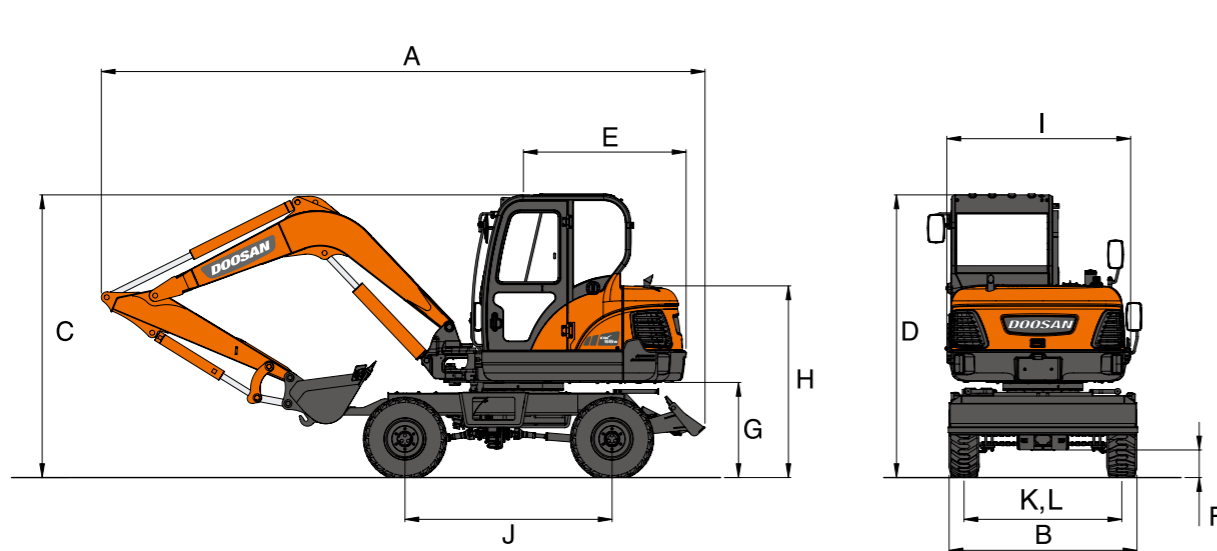

Tipo Pluma	3.000mm(9'10")	
Tipo brazo	1.600mm(5'3")	
Tipo neumático	Simple	Doble
A Longitud total	6.120mm(20'1")	←
B Ancho total	1.920mm(6'4")	2.290mm(7'6")
C Altura total	2.855mm(9'4")	←
D Altura total (hasta el tope de la cabina)	2.855mm(9'4")	←
E Radio de giro parte trasera	1.650mm(5'5")	←
F Despeje mínimo al suelo	290mm(1)	←
G Despeje de la superestructura al suelo	980mm(3'3")	←
H Altura tapa del motor	1.935mm(6'4")	←
I Ancho de la superestructura	1.850mm(6'1")	←
J Base de las ruedas	2.100mm(6'11")	←
K Ancho de trocha	1.600mm(5'3")	2.275mm(7'6")

### FUERZA DE EXCAVACIÓN (ISO)

Pluma (PCSA)	0,175m <sup>3</sup>	
Fuerza de excavación	4.060 kgf	
	39,8 kN	
	8.954 lbf	
Brazo	1.600mm	1.900mm
Fuerza de excavación	2.690 kgf	2.410 kgf
	26,4 kN	23,6 kN
	5.939 lbf	5.313 lbf

### RANGOS DE TRABAJO

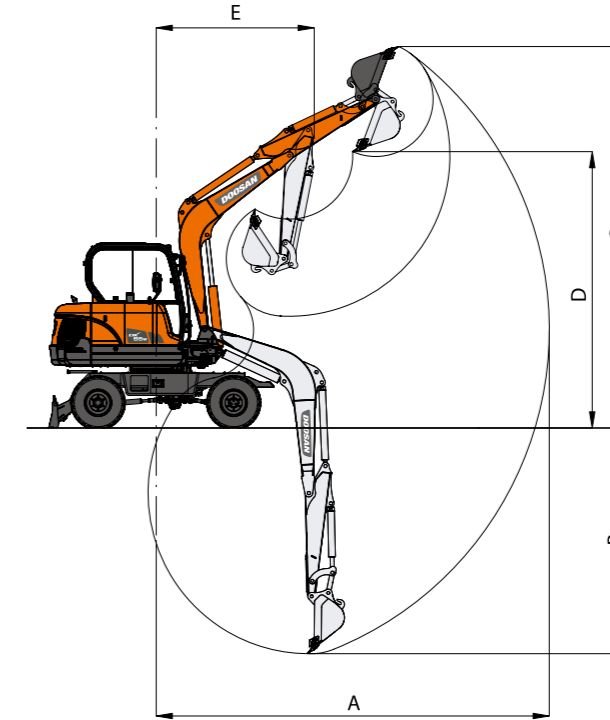

Tipo Pluma	3.000mm(9'10")	
Tipo canasta (SAE)	0,175m <sup>3</sup> (0,23yd <sup>3</sup> )	
Tipo brazo	1.600mm(5'3")	1.900mm(6'3")
A Máx. Alcance Excavación	6.110mm(20'1")	6.400mm(21')
B Máx. Profundidad Excavación	3.495mm(11'6")	3.795mm(12'5")
C Máx. Altura de Excavación	5.980mm(19'7")	6.170mm(20'3")
D Máx. Altura de Volteo	4.265mm(14')	4.455mm(14'7")
E Mín. Radio de Giro	1.980mm(6'6")	1.990mm(6'6")

### Chasis de ruedas con protector frontal y pala trasera

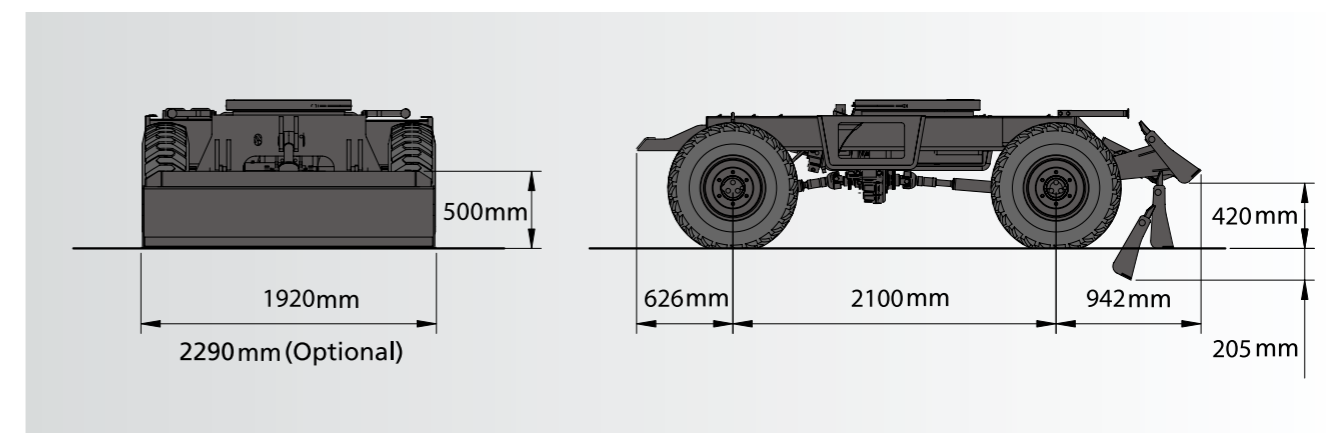



# DX55W

## Capacidad de Elevación

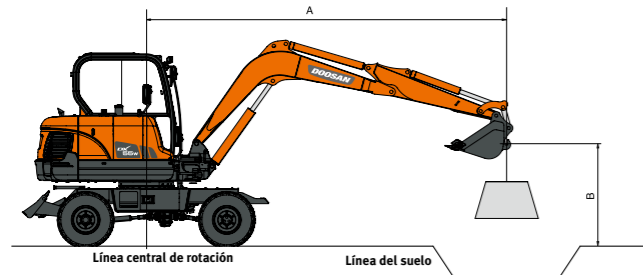

- A:** Radio de carga desde el centro de rotación
- B:** Altura del punto de carga
- : Capacidad especificada de izado sobre el costado (Libre sobre rueda/Pala Levantada)
- : Capacidad especificada sobre el frente (Libre sobre rueda/Pala Levantada)

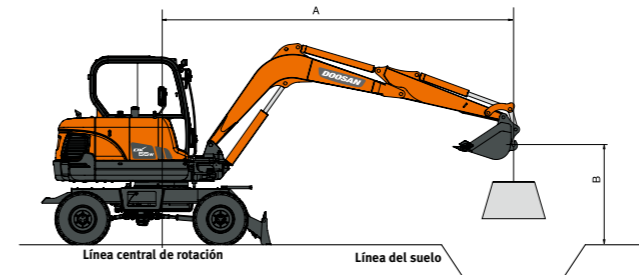

- A:** Radio de carga desde el centro de rotación
- B:** Altura del punto de carga
- : Capacidad especificada de izado sobre el costado (Libre sobre rueda/Pala Levantada)
- : Capacidad especificada sobre el frente (Libre sobre rueda/Pala Levantada)

### Pala levantada, Frente con Brazo 1.600 mm (5'3")

#### Medidas métricas

Unidad: 1000kg

B(m)	A(m)		2		3		4		5		Máx. Alcance		A(m)
4					*0,98	*0,98			*0,87	0,82			4,54
3					*1,14	0,99			*0,89	0,68			5,03
2	*2,33	*2,33	*1,90	1,47	*1,44	0,95			1,19	0,67	*0,96	0,62	5,25
1	*1,19	*1,19	*2,61	1,38	1,65	0,91			1,17	0,65	1,08	0,60	5,25
0 (Suelo)	*2,14	*2,14	2,59	1,34	1,62	0,88			1,15	0,64	1,15	0,64	5,01
-1	*3,38	2,60	2,58	1,34	1,61	0,88					1,34	0,74	4,51
-2	*4,20	2,65	*2,52	1,36							1,93	1,05	3,60

#### Medidas en pies

Unidad: 1000lb

B(ft)	A(ft)		10		15		Máx. Alcance				A(ft)
15							*1,96	*1,96			13,44
10					*2,50				1,50		16,44
5	*4,90		3,07		2,98				2,24	1,33	17,31
0 (Suelo)	5,55		2,90		2,91				2,53	1,40	16,45
-5	5,56		2,90						3,44	1,88	13,45

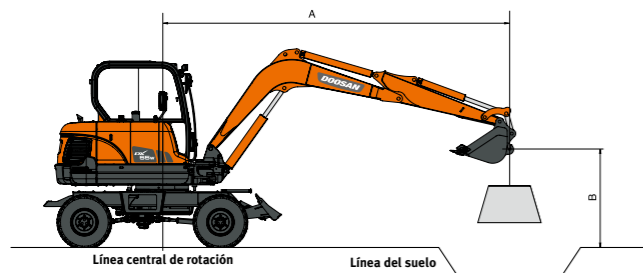

- A:** Radio de carga desde el centro de rotación
- B:** Altura del punto de carga
- : Capacidad especificada de izado sobre el costado (Libre sobre rueda/Pala Levantada)
- : Capacidad especificada sobre el frente (Libre sobre rueda/Pala Levantada)

### Pala abajo, parte Trasera con Brazo 1.600 mm (5'3")

#### Medidas métricas

Unidad: 1000kg

B(m)	A(m)		2		3		4		5		Máx. Alcance		A(m)
4							*0,98	*0,98			*0,87	*0,87	4,54
3					*1,14				*0,96	0,87	*0,89	0,87	5,03
2	*2,33	*2,33	*1,90	*1,90	*1,44	1,22			*1,27	0,86	*0,96	0,79	5,25
1	*1,19	*1,19	*2,61	1,82	*1,76	1,17			*1,42	0,84	*1,10	0,78	5,25
0 (Suelo)	*2,14	*2,14	*2,95	1,77	*1,97	1,15			*1,42	0,83	*1,35	0,82	5,01
-1	*3,38	*3,38	*2,93	1,77	*1,99	1,14					*1,67	0,96	4,51
-2	*4,20	3,69	*2,52	1,80							*1,94	1,36	3,60

#### Medidas en pies

Unidad: 1000lb

B(ft)	A(ft)		10		15		Máx. Alcance				A(ft)
15							*1,96	*1,96			13,44
10					*2,50				1,92		16,44
5	*4,90		4,00		*3,14	2,15			*2,24	1,72	17,31
0 (Suelo)	*6,34		3,82		*3,69	2,08			*2,99	1,82	16,45
-5	*6,01		3,82						*3,96	2,45	13,45

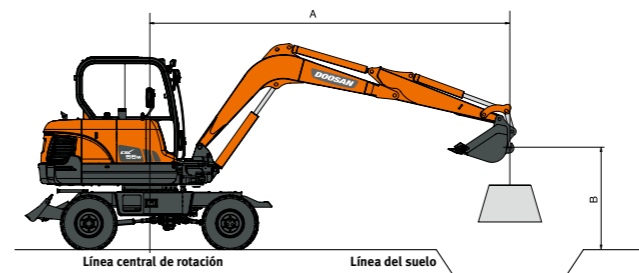

- A:** Radio de carga desde el centro de rotación
- B:** Altura del punto de carga
- : Capacidad especificada de izado sobre el costado (Libre sobre rueda/Pala Levantada)
- : Capacidad especificada sobre el frente (Libre sobre rueda/Pala Levantada)

### Pala levantada, parte Trasera con Brazo 1.600 mm (5'3")

#### Medidas métricas

Unidad: 1000kg

B(m)	A(m)		2		3		4		5		Máx. Alcance		A(m)
4					*0,98	*0,98			*0,87	0,82			4,54
3					*1,14	0,99			0,79	0,68	0,78	0,68	5,03
2	*2,33	*2,33	1,71	1,47	1,10	0,95			0,77	0,67	0,71	0,62	5,25
1	*1,19	*1,19	1,62	1,38	1,06	0,91			0,65	0,65	0,70	0,60	5,25
0 (Suelo)	*2,14	*2,14	1,58	1,34	1,03	0,88			0,64	0,64	0,74	0,64	5,01
-1	3,17	2,60	1,58	1,34	1,02	0,88					0,86	0,74	4,51
-2	3,22	2,65	1,60	1,36							1,22	1,05	3,60

#### Medidas en pies

Unidad: 1000lb

B(ft)	A(ft)		10		15		Máx. Alcance				A(ft)
15							*1,96	*1,96			13,44
10					2,02				1,73		16,44
5	3,58		3,07		1,94				1,55	1,33	17,31
0 (Suelo)	3,40		2,90		1,87				1,63	1,40	16,45
-5	3,41		2,90						2,19	1,88	13,45

### Pala levantada, Frente con Brazo 1.900 mm (6'3")

#### Medidas métricas

Unidad: 1000kg

B(m)	A(m)		2		3		4		5		Máx. Alcance		A(m)
5											*0,79	*0,79	4,10
4											*0,75	0,72	4,89
3							*0,98	*0,98	*1,04	0,68	*0,76	0,61	5,35
2	*2,92	2,87	*1,63	1,49	*1,30	0,95			*1,17	0,67	*0,80	0,56	5,55
1	*1,46	*1,46	*2,41	1,39	1,65	0,91			1,16	0,64	*0,90	0,54	5,55
0 (Suelo)	*1,99	*1,99	2,58	1,34	1,61	0,88			1,14	0,63	1,04	0,57	5,33
-1	*2,97	2,57	2,57	1,32	1,60	0,86					1,19	0,65	4,87
-2	*4,43	2,61	2,58	1,34	1,61	0,88					1,58	0,86	4,05
-3	*2,92	2,70									*2,24	1,92	2,45

#### Medidas en pies

Unidad: 1000lb

B(ft)	A(ft)		10		15		Máx. Alcance				A(ft)
15							*1,68	*1,68			14,74
10							*1,66	1,35			17,49
5	*4,38		3,09		*2,92	1,67			*1,86	1,20	18,30
0 (Suelo)	5,54		2,88		2,89	1,58			2,29	1,26	17,50
-5	5,51		2,86						2,95	1,62	14,76
-10									*5,07	4,66	7,59

1. El peso de la cuchara es 142kg

2. El punto de carga es el gancho ubicado en la parte trasera de la cuchara

3. \* Los valores nominales de las cargas se basan en la capacidad hidráulica.

4. Los valores de las cargas no exceden el 87% del HYD. Capacidad o 75% de la capacidad de vuelco.

1. El peso de la cuchara es 142kg

2. El punto de carga es el gancho ubicado en la parte trasera de la cuchara

3. \* Los valores nominales de las cargas se basan en la capacidad hidráulica.

4. Los valores de las cargas no exceden el 87% del HYD. Capacidad o 75% de la capacidad de vuelco.



# DX55W

## Lifting Capacity

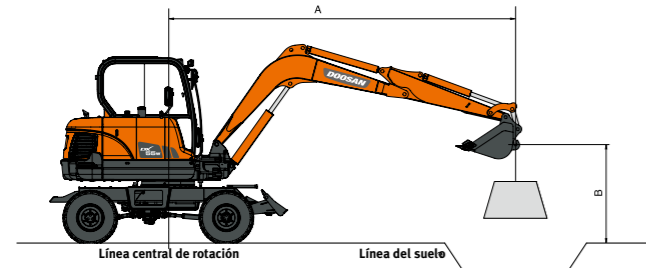

- A:** Radio de carga desde el centro de rotación  
**B:** Altura del punto de carga  
 : Capacidad especificada de izado sobre el costado (Libre sobre rueda/Pala Levantada)  
 : Capacidad especificada sobre el frente (Libre sobre rueda/Pala Levantada)

### Pala levantada, parte Trasera con Brazo 1.900 mm (6'3")

#### Medidas métricas

Unidad: 1000kg

A(m)	2		3		4		5		Máx. Alcance		A(m)
B(m)											
5									*0,79	*0,79	4,10
4									*0,75	*0,72	4,89
3					*0,98	*0,98	0,79	0,68	0,70	0,61	5,35
2	*2,92	2,87	*1,63	1,49	1,10	0,95	0,77	0,67	0,65	0,56	5,55
1	*1,46	*1,46	1,63	1,39	1,05	0,91	0,75	0,64	0,63	0,54	5,55
0 (Suelo)	*1,99	*1,99	1,58	1,34	1,02	0,88	0,73	0,63	0,67	0,57	5,33
-1	*2,97	2,57	1,56	1,32	1,01	0,86			0,76	0,65	4,87
-2	3,14	2,61	1,58	1,34	1,02	0,88			1,00	0,86	4,05
-3	*2,97	2,70							*2,24	1,92	2,45

#### Medidas en pies

Unidad: 1000lb

A(ft)	10		15		Máx. Alcance		A(ft)
B(ft)							
15					*1,68	*1,68	14,74
10				2,03	1,76	1,56	17,49
5	3,61	3,09		1,93	1,67	1,40	18,30
0 (Suelo)	3,39	2,88		1,85	1,58	1,47	17,50
-5	3,37	2,86				1,89	14,76
-10						*5,07	7,59

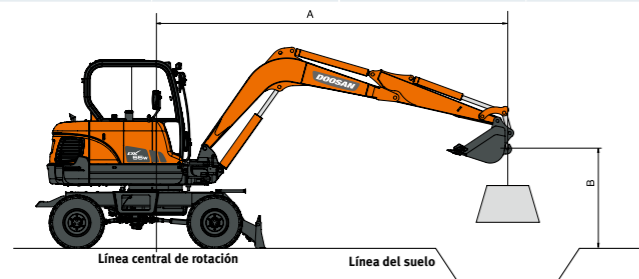

- A:** Radio de carga desde el centro de rotación  
**B:** Altura del punto de carga  
 : Capacidad especificada de izado sobre el costado (Libre sobre rueda/Pala Levantada)  
 : Capacidad especificada sobre el frente (Libre sobre rueda/Pala Levantada)

### Pala abajo, parte Trasera con Brazo 1.900 mm (6'3")

#### Medidas métricas

Unidad: 1000kg

A(m)	2		3		4		5		Máx. Alcance		A(m)
B(m)											
5									*0,79	*0,79	4,10
4									*0,75	*0,75	4,89
3					*0,98	*0,98	*1,04	0,88	*0,76	*0,76	5,35
2	*2,92	*2,92	*1,63	*1,63	*1,30	1,22	*1,17	0,86	*0,80	0,72	5,55
1	*1,46	*1,46	2,41	1,83	*1,65	1,17	*1,34	0,83	*0,90	0,71	5,55
0 (Suelo)	*1,99	*1,99	*2,86	1,77	*1,91	1,14	*1,47	0,82	*1,07	0,74	5,33
-1	*2,97	*2,97	*2,95	1,75	*2,00	1,13			*1,43	0,85	4,87
-2	*4,43	3,64	*2,69	1,77	*1,78	1,14			*1,74	1,12	4,05
-3	*2,92	*2,92							*2,24	*2,24	2,45

#### Medidas en pies

Unidad: 1000lb

A(ft)	10		15		Máx. Alcance		A(ft)
B(ft)							
15					*1,68	*1,68	14,74
10				*2,22	*2,22	*1,66	17,49
5	*4,38	4,03		*2,92	2,14	*1,86	18,30
0 (Suelo)	*6,16	3,80		*3,58	2,06	*2,37	17,50
-5	*6,19	3,78				*3,57	14,76
-10						*5,07	7,59

1. El peso de la cuchara es 142kg

2. El punto de carga es el gancho ubicado en la parte trasera de la cuchara

3. \* Los valores nominales de las cargas se basan en la capacidad hidráulica.

4. Los valores de las cargas no exceden el 87% del HYD. Capacidad o 75% de la capacidad de vuelco.

# DX55W

## Equipamiento Estándar y Opcional

### EQUIPAMIENTO ESTÁNDAR

#### Sistema hidráulico

- Regeneración de caudal de brazo
- Válvulas de retención de pluma
- repuestos(válvula)

#### Cabina & Interior

- Cabina suspendida sobre soportes de goma
- Acondicionador de aire
- Asiento suspendido ajustable con apoya cabezas y apoya brazos ajustables
- Ventana frontal de tipo elevable y ventana frontal inferior removible
- Luz de cabina
- Limpiavidrios intermitente
- Compartimento de almacenaje
- Radio AM/FM y reproductor de cassette
- Interruptor encendido/apagado para radio de tipo remoto
- Toma de potencia 12V
- Puerto de comunicación en serie para interfase de PC laptop
- Palanca tipo Joystick con tres conmutadores
- Filtro para Aire acondicionado
- Antena en el vidrio
- Espejo

#### Seguridad

- Pasamanos de tamaño grande
- Cinturones de seguridad
- Palanca hidráulica de traba de seguridad
- Vidrios de seguridad
- Martillo para escapes de emergencia
- Espejo lateral derecho
- Espejo lateral izquierdo
- Apagado de emergencia del motor
- Acumulador
- Válvula de protección por ruptura de las mangueras de pluma

#### Tren de ruedas

- Neumático individual 12-16,5-12PR
- Eje para trabajo pesado
- Sistema de bloqueo de auto desplazamiento
- pala frontal de 1.920mm

#### Otras

- Filtro depurador de aire de dos elementos
- Prefiltro de combustible
- Radiador de aluminio
- Sistema de prevención de recalentamiento del motor
- Sistema de prevención de re arranques del motor
- Sistema de auto diagnósticos
- Alternador(12V, 60 amps)
- Bocina eléctrica
- Luces de trabajo halógenas (2 montadas en el armazón, dos en la pluma)
- Retorno automático al ralentí
- Bomba de llenado de combustible
- válvula de 2 vías

### EQUIPAMIENTO OPCIONAL

Alguno de estos equipamientos opcionales puede ser estándar en algunos mercados. Alguno de estos equipamientos opcionales no están disponibles en determinados mercados. Consulte con el representante DOOSAN local para verificar la disponibilidad o la puesta a disposición de las adaptaciones derivadas de las necesidades de las aplicaciones.

#### Seguridad

- Dispositivo de alarma por sobrecargas
- Baliza rotativa

#### Cabina & Interior

- Calefactor de asiento
- Reproductor/Radio MP3/CD
- lámpara de trabajo adicional
- Visera parasol

#### Otras

- Entubaciones para quebrantadora
- Entubaciones para el basculado
- Entubaciones para rotación
- neumático doble 8,25 X 15 X 14PR
- Pala frontal de 2.290mm





**Doosan worldwide factories**

- Heavy Equipment Factory
- Compact Equipment Factory
- Attachment Factory

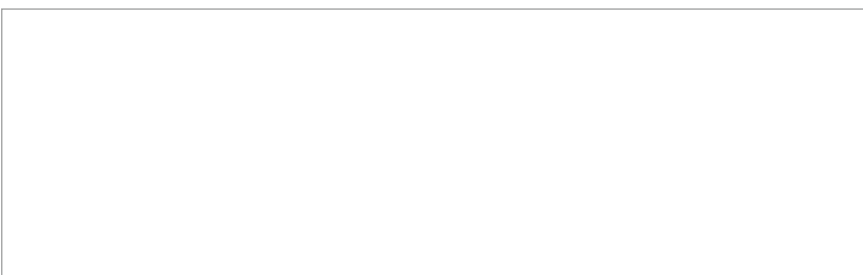

**Doosan Infracore Korea Office (HQ)**  
 27/F, Doosan Tower 18-12, Euljiro-6Ga, Jung-Gu  
 Seoul 100-730 Korea  
 Tel : 82 2 3398 8114

[www.doosaninfracore.com/ce/](http://www.doosaninfracore.com/ce/)